



MEDIÇÃO DE TUBOS DE AMORTECEDOR



contato@gautama-automacao.com.br

(11) 5044-9068

COMO FUNCIONA ?

Utilizando sistema de visão, com precisão centesimal . O uso de sensores que medem em tempo real o tubo quando ele passa por eles, assim é possível saber o tamanho do tubo, desvio e a quantidade de tubos bons e ruins.

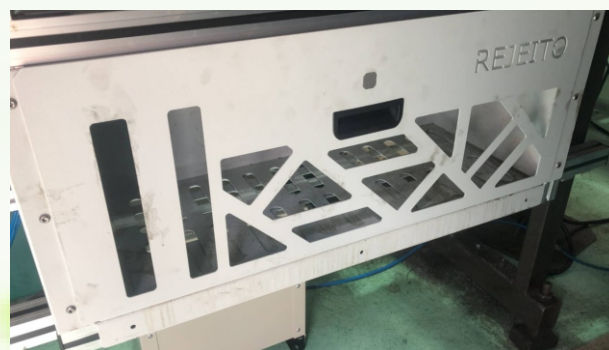

Foi necessário um rejeito para descartar as peças defeituosas.

O projeto

Projeto 100% realizado pela Gautama automação Desde o projeto, até a solução completa. Garantindo qualidade e segurança. Com desenvolvimento de protótipo em 3D.

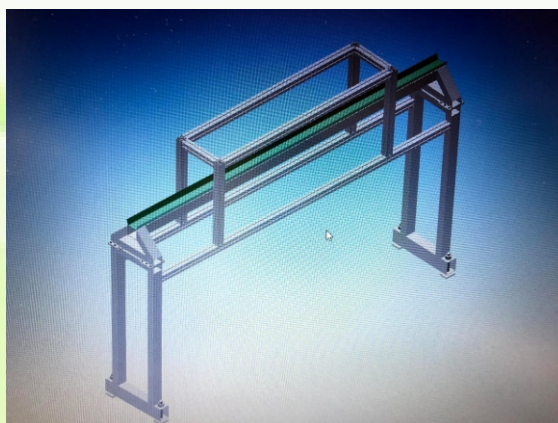
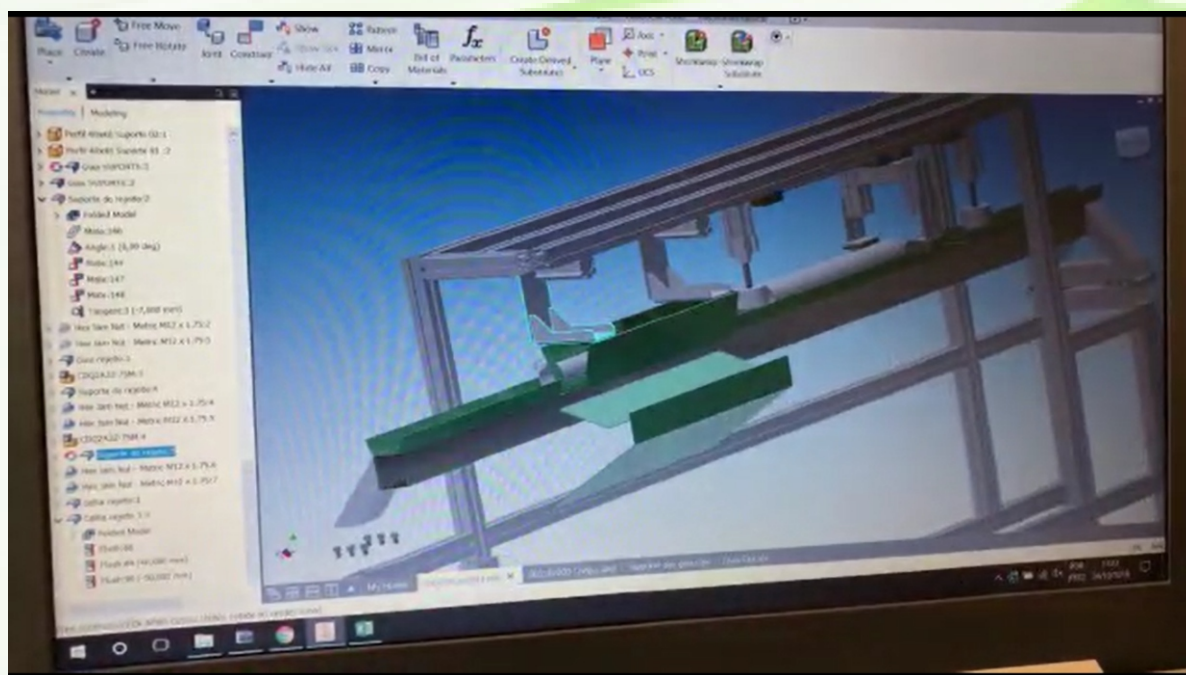

A solução

Esta é uma solução Turn key, destinada a ficar sobre a esteira, uma adaptação completa a linha, dessa forma não foram necessárias mudanças na linha



Anteriormente o tubo passava na esteira onde ele era parado e feitas as



MEDIÇÃO DE TUBOS DE AMORTECEDOR

Sistema para verificar desvio e quantidade de tubos bons e ruins em tubos de amortecedor para carros. Com tela Dash Board e armazenamento de dados em banco de dados SQL.



Informações como data de fabricação, lote e medida de cada um ficam armazenadas em banco de dados SQL.